

Le Pélican

LE FLASH

Revue de l'Amicale de l'Offshore Pétrolier - N° 104 Été 2026

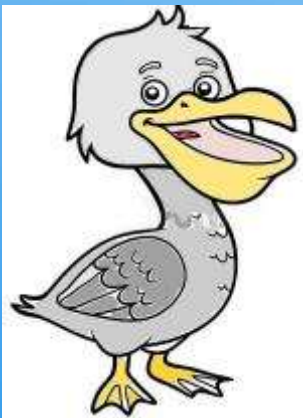

Papis, cet été, occupez vos tits tits nenfants !





EDITORIAL



Bonjour à tous,

L'été est arrivé, un peu en avance en vérité, les températures sont un peu hautes mais nous avons déjà connu cela, rien d'extraordinaire.

Par conséquent, à l'ombre et avec un verre d'eau fraîche vous pourrez vous détendre en lisant notre PELICAN N° 104 de l'été.

Le Golfe Arabo-Persique, haut lieu de l'exploitation pétrolière depuis quelques décennies, notamment pour ETPM, lieu de conflits passés et présents et souvenirs pour beaucoup d'entre nous. En particulier KHARG, construction et reconstruction, on vous raconte sa première vie, particulièrement épique au travers d'un récit de

Bernard Loez.

Nos animaux de compagnie, pour certains, ont vécu à bord de nos bateaux et de nos barges, quelques exemples vous sont comptés. Je me souviens que la DLB1601 a eu des chats, la DLB501 également, la DLB 101 s'est retrouvée avec des poules au Nigéria, et des oiseaux bien sûr venaient régulièrement se reposer sur nos barges.

L'incroyable histoire du Boeing B17 - YE OLDE PUB, ou l'on constate le respect que pouvaient avoir ces pilotes les uns vis-à-vis des autres, même ennemis.

Passons à quelque chose de plus ludique !

Qui a construit un poste de radio dans son enfance ?

Mon père étant électronicien et m'a bercé dans ce domaine, radio, télévision, haute-fidélité, stéréo, etc. Etant habitué aux « lampes » il a eu du mal à se mettre aux transistors et je l'ai aidé dans ce domaine.

Revenons à nos moutons, lisez l'article passionnant de « Bidouille ».

Saint-Lys Radio, le dimanche matin, seul contact possible avec nos familles, et cela ne devait pas durer plus de 3 mn. Toutes les barges ETPM pouvaient entendre ce que l'on disait !

L'actualité nous ramène ces jours-ci aux Juges et aux Tribunaux, la dernière « sortie parisienne » de l'AOP nous a permis de visiter le Tribunal de Paris.

L'AOP a organisé également un séjour en Franche Comté, dans le Doubs plus exactement.

Vous trouverez quelques photos qui relatent ce périple de 5 jours sur place. Je vous enjoins à aller sur le site afin de lire le carnet de voyage.

Et pour finir, quelques jeux et « casse-tête » ainsi que des photos et anecdotes.

Je vous souhaite une très bonne lecture de ce PÉLICAN et bonne vacances à tous, prenez soin de vous.

N'oubliez pas non plus d'aller sur le site, des choses très intéressantes s'y trouvent et certainement des réponses à certaines questions, comme les solutions de nos jeux !

Olivier Jarry

Président



Sommaire

EDITORIAL..... 3

KHARG 5

HISTOIRES D'ANIMAUX..... 8

L'INCROYABLE HISTOIRE DU B-17 YE OLDE PUB..... 12

CONSTRUIS TON POSTE DE RADIO 15

TRIBUNAL DE PARIS 21

PERIPLE EN FRANCHE-COMTE 23

DETENTE 25

DANS LE SILLAGE DE L'AMICALE..... 27

L'AMICALE 28



L'AOP vous propose désormais une formule d'abonnement annuel en support papier à

28 €

Cet abonnement n'est pas fractionnable, mais il est rétroactif.

Cette offre est réservée aux adhérents.

Bienvenue à nos nouveaux adhérents :

SENG Dominique
VIGNALOU Christian



KHARG



Kharg 1972

Il y a bien eu une vie avant la rénovation du terminal de Kharg et il faut absolument vous la raconter pour que l'histoire soit complète.

L'histoire commence en 1965 quand MM. Jarrosson et Aubert le duumvirat dirigeant ETPM commandent une barge aux chantiers de l'atlantique à Bordeaux. L'ETPM 502, en ce temps-là à la pointe du progrès avec une grue de 500 Tonnes. En mai 69 la barge quitte Bordeaux derrière un des plus gros remorqueurs de l'époque le Zwarte Zee de la compagnie Smijt (10 000CV quand même). A bord, Yves Poitral, chef de barge et votre serviteur comme ingénieur de projet (on ne disait pas encore field engineer).

Après avoir fait le tour de l'Afrique par Capetown, la guerre des six jours avait entraîné la fermeture du canal de Suez, nous arrivons à Bandar Bushehr où ETPM avait une yard de construction de plateformes et qui allait devenir le port d'attache de la 502. C'était le 21 juillet 1969.

Notre arrivée ne fut pas vraiment remarquée : à peu près au même moment Neil Armstrong marchait sur la lune et les premiers pas de l'équipe de travaux maritimes sur la plage de Bushehr sont passés complètement inaperçus.

C'était pourtant l'occasion pour ETPM d'entrer dans la cour des grands et de prétendre accéder à tous les travaux offshore dans le golfe persique.

Peu de temps après, en association avec une société américaine Santa Fe-Pomeroy, ETPM décrochait le premier Kharg, terminal ambitieux pour exporter les 6 Millions de barils produits par l'Iran : côté est de l'île existait déjà une estacade et une jetée pour faire aborder plusieurs pétroliers, mais de tirant d'eau limité. Nous devons construire côté ouest dans 31 m d'eau un terminal pour pétroliers de 500 000 tonnes. Ce serait le plus grand terminal du monde, à l'échelle de la capacité d'exportation de l'Iran.

Travaux gigantesques en 1970/1971, et toujours respectables en 2020 : deux pipes de 60 pouces de diamètre pour alimenter le terminal, des piles de 1m80 de diamètre (préfabriquées en Allemagne chez Mannesmann) pour les clusters des breasting dolphins et toutes les autres structures fabriquées sur le yard de Bushehr. Je passai presque deux ans sur l'île de Kharg, à installer avec la 502 puis la 401 les structures fabriquées à Bushehr par Yves Thuillier, un de mes meilleurs souvenirs professionnels.

Inauguré en 1972 par le shah d'Iran le terminal devait couler des jours relativement heureux : « relativement » parce que les chocs pétroliers de 73 et de 79 avaient contribué à réduire la capacité d'exportation de l'Iran, et la cherté du prix du pétrole avaient fait abandonner la course au gigantisme des pétroliers (seulement quatre pétroliers de 500 000 tonnes ont été construits - à Saint Nazaire...- dont le Batillus et le Pierre Guillaumat).

Les choses se sont vraiment gâtées lors de la guerre Iran-Irak, commencée par une invasion surprise des irakiens le 20 septembre 1980. En 1982 le terminal de Kharg, soigneusement construit par ETPM est bombardé par les irakiens (avec - très probablement- des Mirage fournis et armés par la France). Il est presque entièrement détruit et plus ou moins mis hors service. Les Iraniens le « réparent » avec des bouts de ficelle, des flexibles et une sécurité pour le moins sommaire, mais ce qui reste de la production iranienne continue à être exporté par Kharg.



Le Batillus en fin de construction à Saint-Nazaire

HISTOIRES D'ANIMAUX



Le berger allemand

Le premier animal familier que j'ai rencontré sur un navire est un beau berger allemand sur le caboteur pétrolier « MOBILSUD » en 1963, c'était l'hiver en Méditerranée, qui est souvent mal payée, et l'est surtout de mauvaises intentions en faisant danser les navires.

C'était très éprouvant dans cette mer fermée et le chien n'ayant pas du tout la « patte » marine, était malade comme une bête (évidemment), et dès que l'on commençait à remuer un peu, sachant ce qui l'attendait, il allait se lover et coincer chez le radio sous son bureau et ne bougeait plus en attendant patiemment que l'on atteigne le port et le calme.

Dès que l'on atteignait le port, il s'en allait voir ses connaissances (peut être raconter ses campagnes) et ne ratait jamais l'appareillage malgré ce qui s'ensuivrait pour lui. On se demande pourquoi il restait sur ce bateau puisque même à quai, il avait des problèmes. C'était un vieux bateau datant de la guerre (lancé en 1944 et démolé en Italie en 1980), pas un morceau de bois sous les pattes, uniquement de la ferraille les extrémités de ses pâtes en souffraient énormément surtout que, très souvent traînaient sur les ponts des petites plaques d'hydrocarbures qui lui brulaient les pattes, il fallait alors le soigner délicatement, il se laissait faire sagement.

Je crois que quand le navire a été vendu, le chien a trouvé refuge chez le Cdt De Marqueissac, mais n'en suis pas certain.

Le chien « Bibine »



Ensuite, sur le « GANGE », j'ai rencontré un phénomène qui était très connu à la Compagnie, il est resté des années sur ce cargo, et il faudrait un livre volumineux pour raconter toutes ses aventures.

On lui avait appris à aimer la bière, et ne buvait jamais d'eau, d'où son nom Bibine (cela ne s'invente pas, et il faut reconnaître que ce n'était pas tellement malin...). Il avait une cirrhose et le vétérinaire qui avait diagnostiqué son mal, était horrifié (il y avait de quoi). La grande plaisanterie des gens du bord, était d'aller dans le premier bistrot sur le quai et de commander une bière avec une tasse pour le chien, quand Bibine n'était pas connu, il avait un franc succès. Sur les bateaux, à l'époque il y avait la bière servie à 16 h, avec tout un cérémonial à la cambuse, le premier à la porte était Bibine, très assoiffé. Par contre, il était d'une propreté méticuleuse, et attendait devant les douches équipage pour prendre sa douche avec le premier arrivé dès qu'il se sentait un peu sale.

L'INCROYABLE HISTOIRE DU B-17 YE OLDE PUB

Le 20 décembre 1943, le B-17 nommé le « Ye Olde Pub" (27th Bombardment Squadron, 379th Bomber Group, 8th Air Force) décolle de sa base RAF de Kimbolton pour une mission de bombardement des usines de fabrication du Focke-Wulf 190 à Brême.

Le B-17 Flying fortress "Ye Olde Pub" commence sa procédure de largage à 27 000 pieds d'altitude, mais avant de pouvoir larguer son chargement, il est touché à plusieurs reprises par la défense anti-aérienne. Les impacts sur le nez en plexiglass, le moteur n°2 ainsi que sur le moteur n°4 provoquent une baisse de régime et une perte de vitesse qui isolent de plus en plus l'avion de sa formation.



B17 touché par la FLAK



Focke-Wulf Fw 190



Messerschmitt Bf 109

Bientôt rattrapé par des chasseurs Messerschmitt Bf 109 et des Focke-Wulf Fw 190 de la JG-11, le B-17 "Ye Olde Pub" essuie durant de très longues minutes l'attaque des chasseurs qui lui infligent encore plus de dégâts, notamment sur le moteur n°3, le système de distribution d'oxygène, les gouvernes, etc.

Un malheur n'arrivant jamais seul, les seules mitrailleuses encore en état de répondre aux attaques étaient les deux mitrailleuses arrière et une avant, soit 3 mitrailleuses fonctionnelles sur 11 !

L'avion est en mauvaise posture ; de plus, Charlie Brown (le pilote) est blessé à l'épaule, le sergent Yel-sanko, blessé par un éclat de FLAK à la jambe, le sergent Hugh Eckenrode tué et le sergent Dick Pechout blessé à la tête...

A cet instant, il reste peu d'espoir pour l'équipage du bombardier. Charlie Brown, en manque d'oxygène, perd connaissance. Le bombardier menace de s'écraser au sol à une vitesse vertigineuse lorsque Charlie Brown revient à lui et tire désespérément sur le manche.

L'avion et son équipage sont sauvés, les chasseurs croyant le bombardier perdu dans une chute mortelle sont partis...

Pendant ce temps, Franz Stigler, As allemand, décolle aux commandes de son Messerschmitt Bf 109 G-6 après un ravitaillement et rejoint rapidement le "Ye Olde Pub". Il constate les lourds dégâts infligés au B-17 criblé de toutes parts. Stupéfait, il enlève son doigt de la gâchette de ses mitrailleuses et se place au niveau de l'aile droite du bombardier.

Il peut même apercevoir les membres d'équipage prodiguant les premiers soins aux blessés.

C'est alors qu'il se souvient des mots de son instructeur : « Vous êtes pilotes de chasse aujourd'hui, demain, toujours. Si jamais j'apprends que l'un d'entre vous a attaqué un pilote en parachute, je le tuerai moi-même ». Il racontera plus tard : « Pour moi, c'était comme s'ils avaient été sous leur parachute, je ne pouvais pas les abattre ».

CONSTRUIS TON POSTE DE RADIO

Un poste à galène ! Qu'est-ce que c'est ?

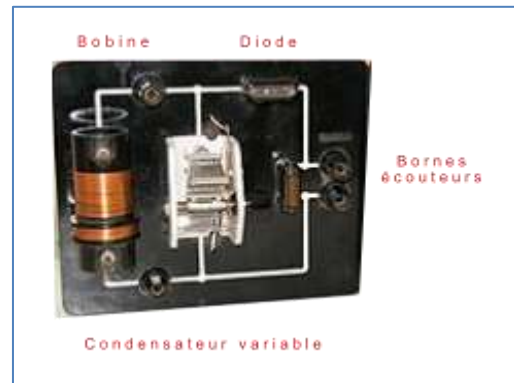
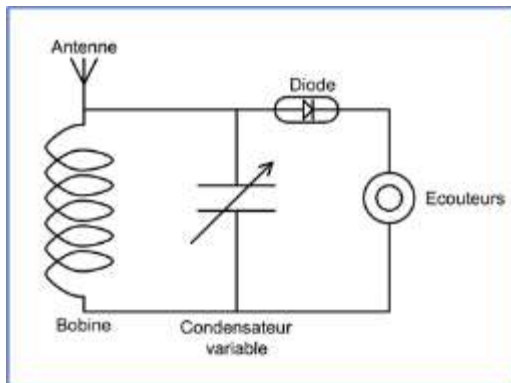

Le récepteur à cristal connu sous les noms de poste à galène est un récepteur radio à modulation d'amplitude extrêmement simple qui historiquement dès le début du XXe siècle permet la réception des ondes radioélectriques des premières bandes radios, des signaux de la tour Eiffel et des premiers postes de radiodiffusion.

Le récepteur à cristal équipait les stations de T.S.F. (Téléphonie Sans Fil) des navires, les stations de T.S.F. des ballons dirigeables, les stations de T.S.F. des avions, les stations portables. Il a aussi permis à des milliers d'amateurs de s'initier à l'électronique et joua un rôle important pour la diffusion de messages pendant la Première Guerre mondiale et pendant la Seconde Guerre mondiale.

Karl Ferdinand Braun découvrit les propriétés semiconductrices de la galène : le contact entre une pointe métallique et un cristal de galène peut former ce qu'on appelle aujourd'hui une diode, composant qui ne laisse passer que la partie positive du courant.

En 1906, il utilisa cette propriété, permettant la séparation du signal de la porteuse, pour concevoir un récepteur à galène. Cette découverte lui valut le prix Nobel de physique qu'il partagea avec Guglielmo Marconi en 1909.

Bidouille

Dans ma boîte carrée de vieilleries (qui contenait un Médium Audax, au départ) j'ai retrouvé LE condo (condensateur) variable à air de 500 picofarads, pierre angulaire de la construction d'un poste à galène.



Comme tout bricoleur en culottes courtes, j'avais démarré avec un 500 picofarads-mica, moins cher mais moins stable, et puis j'avais économisé sur mon argent de poche pour me payer, chez Radio-India, petite boutique dans un couloir, rue Delacroix à Tanger, LE condo à air et la diode HF au silicium !!!

Par la suite, ce furent les écouteurs à aimant permanent, puis des mandrins en plastique HF cristal à noyau plongeur en ferrite, qui me permirent un montage "inversé" (condo fixe, self variable) pouvant tenir dans

TRIBUNAL DE PARIS

L'immeuble est rempli de formes modernes et de lumière et semble très fonctionnel (pas un seul tuyau comme au centre Pompidou). On est frappé par sa beauté.

La conférencière était presque une historienne mêlant connaissance des lieux, symboles reliant au passé de la Cité et expliquant le fonctionnement des différentes chambres. On l'écoutait avec plaisir.

Mais ce qui m'a le plus frappé, c'est l'attitude du juge que nous avons pu voir en action : une ténacité et un calme dans sa recherche de la vérité : savoir démêler le vrai du faux... quelle patience.

On sentait aussi la solitude du prévenu.

Le prévenu s'était aidé du "numérique" pour son commerce. Et ce même numérique aide le juge... malgré le dédouanement constant de ce prévenu.

J'ai compté 18 personnes... dans la salle d'audience. Cela étonne.

Christian Vignelou



Photos Denise Chopelin, René Vernhes, Christian Vignelou

Parquet

Le parquet, appelé ministère public, désigne le corps des magistrats intervenant pour demander l'application de la loi et pour conduire l'action pénale au nom de l'intérêt de la société. L'appellation « parquet » vient du « petit parc » dans lequel les procureurs du roi se tenaient à l'audience sous l'Ancien Régime.

Barreau

Le barreau est l'ordre professionnel des avocats. C'est un organisme professionnel, administratif et

PERIPLE EN FRANCHE-COMTE



Nous avons découvert la Franche-Comté à travers un circuit authentique alliant paysages préservés, patrimoine et gastronomie. Au cœur des prairies verdoyantes et des forêts jurassiennes, nous avons visité une fruitière ainsi qu'un tuyé emblématique des fermes comtoises.

Dégustations et rencontres avec des producteurs locaux ont rythmé cette immersion gourmande, nous permettant de découvrir une nature généreuse et des traditions toujours bien vivantes.



Accueil



Besançon



DETENTE

Mots-croisés du Journal de Bord N°35 Octobre, novembre, décembre 1975- Pierre-Franck Gouzet

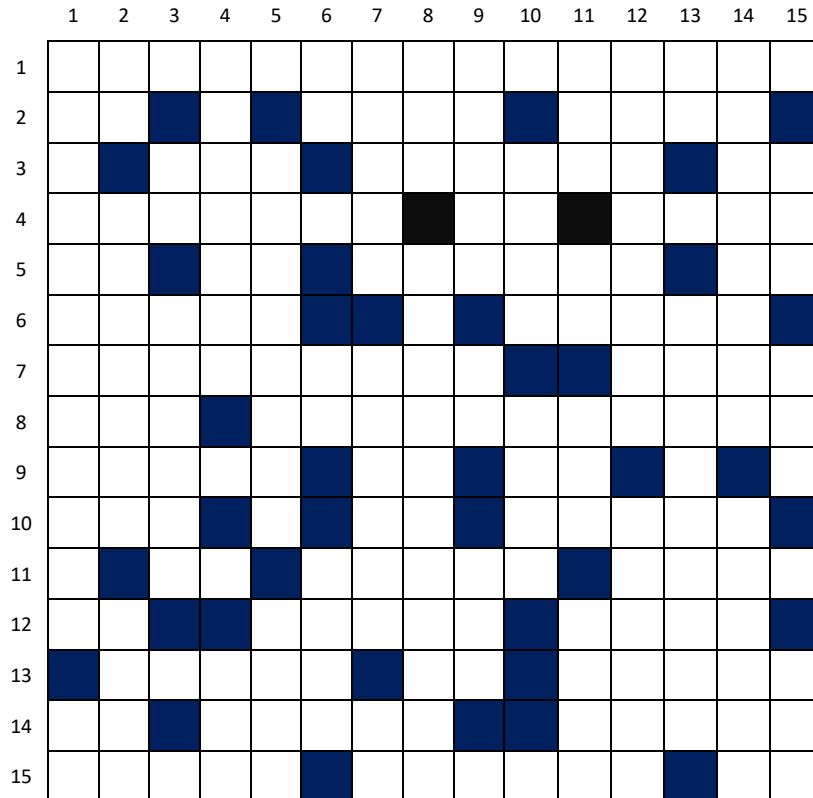

Horizontalement

1 Très utilisé sur les barges. 2 Symbole chimique - Liqueur ou église de l'Ain aux trésors remarquables - Fromage européen. 3 Ils ne sont pas toujours perdus - Maladie due à des pigments - Patrouille de ville. 4 Ville du Nord-est de la Pologne - Pareil - Prénom. 5 Note - La vache - Prénom féminin - Soldats étrangers. 6 Ses obstacles sont les plus meurtriers - Très utilisé sur un yard. 7 Est commentée à chaque comité - Peut être oratoire. 8 Sur une portée - Famille d'arbres communs en France. 9 Prénom féminin - Conjonction - Saint. 10 La vallée des rois - Initiale d'une grande romancière - Clown dans le désordre. 11 Conjonction - Ville de Grande Bretagne - C'est l'exode. 12 Voyelle doublé - Pas pop pour un mark - Maladie de jeunesse. 13 Au diable - Phonétiquement c'est la fin - Oiseau. 14 Conjonction - La pilule peut l'être - Mettre sur le dos. 15 Marques de disques - Sa présence indique un sol riche en azote - Sur la rose des vents.

Verticalement

1 Le matériel offshore en est rapidement atteint - Initiale tubulaire. 2 Symbole chimique - Fragments de projection volcanique - Rosissante. 3 Après la signature - Ecrivain et journaliste britannique 1672-1729. 4 Ingénieur et botaniste, on lui doit le Jardin Botanique de Bordeaux - Inversé dans la main d'un travailleur. 5 Appartient à la digestion - Fondée par Pizarro en 1535. 6 En bas de page - Toi - Prénom féminin ou nom anglais très usité dans notre job. 7 Leur longueur varie avec la profondeur d'eau - Le liseron appartient à cette famille - Ce n'est pas de la roupie de sansonnet. 8 Pas vrai - Traité de dévotion de Saint François de Sales en 3 mots. 9 Surnom du 10^e qui ne fut roi de France que pendant 2 ans - Sur un calendrier - Organisme devenu DGSI en 2014. 10 Prénom de la femme d'un fasciste italien - Il y en a qui flottent. 11 Très connu des usagers de la RATP- Initiales employées en assurance - Puissant levier - Fleuve qui se jette dans la Caspienne. 12 Prénom féminin australien - Un grand musicien classique français. 13 Unité de contrainte - A côté de Rotterdam. 14 La femme de l'expatrié - Pépins. 15 Lettre grecque- Prohibé sur les barges. pas conseillé ailleurs - Époque remarquable.

Sachant que le deuxième pot sur la balance de gauche est à moitié plein,

Quel est le poids du pot vide ?

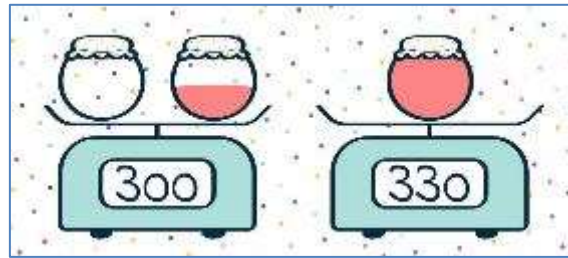

Les mathématiques sont comme les sciences naturelles une science d'observation.

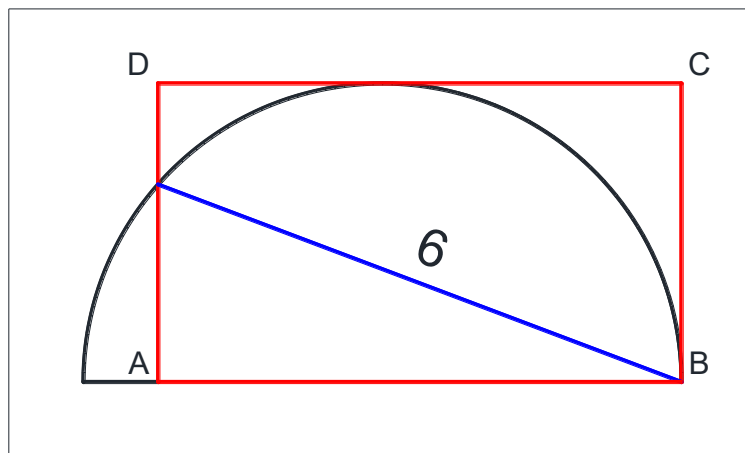

Quelle est la surface du rectangle ?

Il suffit de connaître le théorème de Pythagore, mais il vous faudra bien trois Dolipranes 500.
Commencer par dessiner le rayon vertical

On raconte que ce genre d'exercice est utilisé pour sélectionner les postulants à Harvard.
Votre serviteur n'aurait pas franchi le pas de la porte.

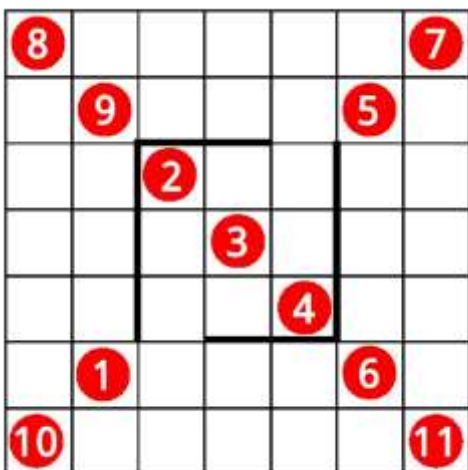

SAUREZ-VOUS

RELIER LES POINTS DANS L'ORDRE 1, 2, 3,
ETC.

EN REMPLISSANT TOUTES LES CASES
SANS CROISER LES CHEMINS
SANS FRANCHIR LES TRAITS EPAIS

SOLUTIONS DES JEUX SUR LE SITE AOP ESPACE MEMBRES

DANS LE SILLAGE DE L'AMICALE

Si vous passez par La Rochelle



Musée Maritime de La Rochelle par William Scott

Pour celles et ceux qui ne connaissent pas, je ne peux que vous inviter à visiter le Musée Maritime de La Rochelle, que j'ai cocréé avec mon ami Patrick Schnepf en 1988.

Le musée maritime de La Rochelle est un musée à flot, situé dans le bassin des chalutiers du Vieux-Port.

A terre, le musée est complété par deux parties qui accueillent les expositions permanentes et temporaires.

Sa collection comporte, entre autres, neuf navires, dont huit sont classés monuments historiques. Trois navires sont visitables.

Pour info, il y a un bar à bord du France 1 où il est très agréable de profiter du paysage...

A partir du Vieux-Port de La Rochelle, on peut embarquer vers les îles, Ré, Aix, Oléron et le fameux Fort Boyard !

Et puis, si le mauvais temps ne permet pas cette excursion, l'Aquarium, sans doute l'un des plus beaux, est juste à côté du Musée. Et il a un restaurant à l'étage qui est très recherché (il est conseillé de réserver !), avec une vue magnifique sur le port et les tours.

Salut et Fraternité
Gilbert Maurel

Entre les lignes

Bernard Loez publie son dernier roman *Entre les lignes*.



Ah... se glisser avec volupté entre les lignes d'un livre, comme entre des draps tièdes, s'ouvrir aux êtres et au monde... Rencontrer l'amour avec Madame de Rénal, la cruauté avec Madame de Merteuil, la comédie humaine et ses tragédies, découvrir Los Angeles avec Raymond Chandler, la Russie de Michel Strogoff, le plaisir sérieux, couleur de l'absolu avec Anaïs Nin, les bêtes qui dialoguent chez Colette...

Toutes les vies et toutes les morts, les pathétiques, les flamboyantes, les généreuses ou les sordides, à crédit.

Mais quand les livres se vengent, quand ils ne nous laissent plus de répit et nous collent à la peau... Quand tout s'inverse, quand la vie imite les livres, pour devenir une bibliothèque fantastique ?

On se retrouve entre les lignes.

Livre papier : 22 € - À paraître le 29 juin 2026 - éditeur l'Harmattan - Les impliqués.

Exemplaire dédié, conditions spéciales, nous contacter aop.amicale@gmail.com

Bernard Loez est ingénieur, grand voyageur et écrivain Entre les lignes est son quatrième roman.



L'AMICALE

Agendas

29 septembre Milan et les lacs italiens
Projet 2027 L'Andalousie

Conseil d'administration et Bureau

Monique Aubert
Hélène Darcq
Monique Hébrard (membre honoraire)
Patrick Braire
Patrick Chopelin (Trésorier)
Jean-Marie Delaporte (Vice-Président)

Jean-Michel Gerez (Secrétaire)
Olivier Jarry (Président)
Arnaud Jozefacki
Raoul Labal
Jacques Ménochet
Norbert Poirier

Comité de rédaction, publications, site

Olivier Jarry responsable des publications
Patrick Chopelin infographiste amateur

Veille technologique, veille journalistique

Patrick Chopelin
Olivier Jarry
Hervé Kerfant
Raoul Labal
Geoffrey Monkman
Jean-François Saint-Marcoux
Arnaud Jozéfacki

Activités

Hélène Darcq (Voyages)
Patrick Braire (Voyages)
Monique Aubert (Visites, conférences)

Webmestre

Relations publiques et sociales

Hélène Darcq (locations saisonnières)
Jean-Marie Delaporte (relations associations parapétrolières, messe du souvenir)

Contactez votre Amicale :

Amicale de l'Offshore Pétrolier
c/o SUBSEA 7
2, allée des Messageries
92270 Bois-Colombes, France
FRANCE

aop.amicale@gmail.com

aop-amicale.org